

Fresatrice W 210 XP

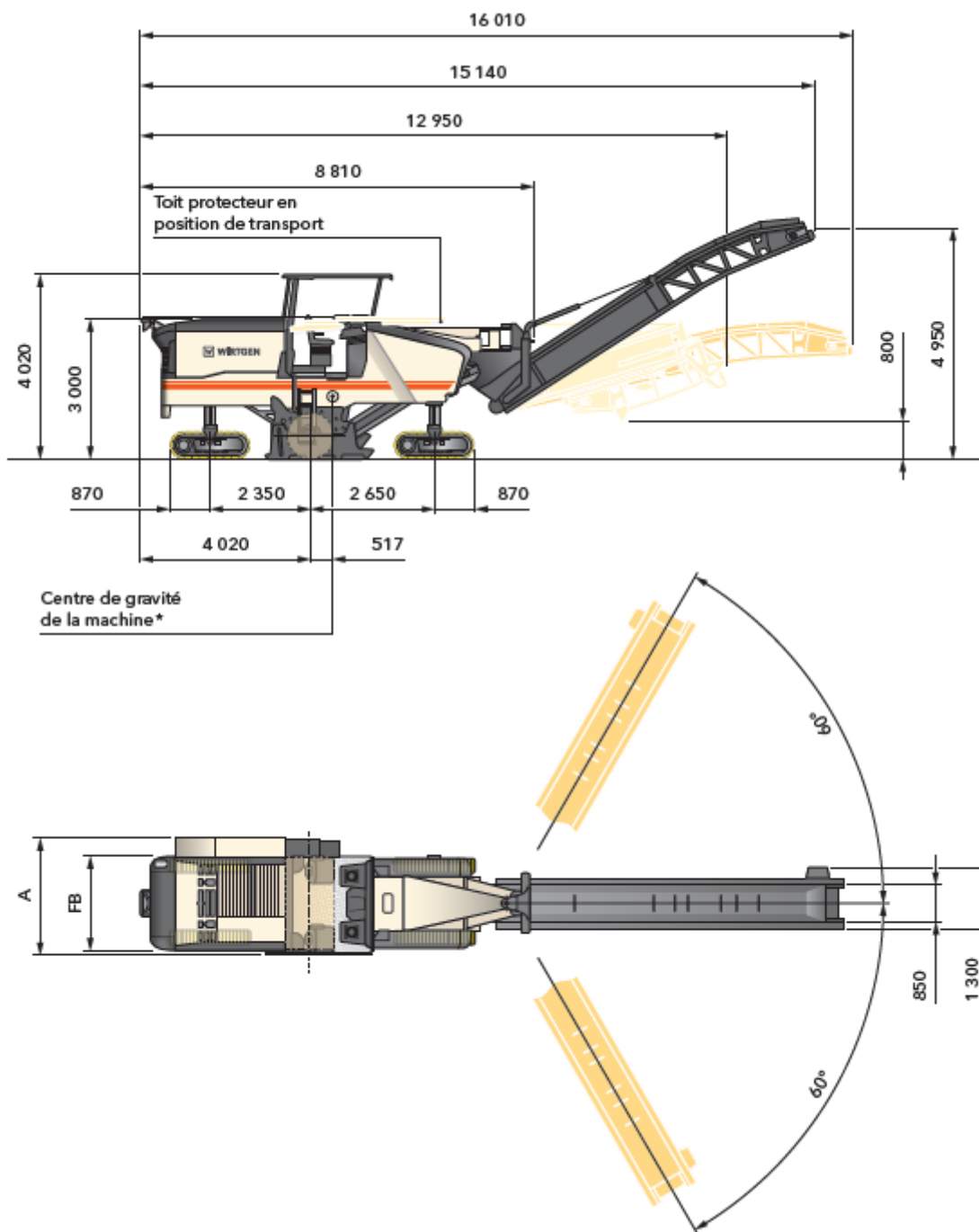

Modello	Larghezza fresatura	Profondità fresatura	Peso al funzionamento	Resa su rivestimento bituminoso a 3-4 cm di profondità
W 210 XP	2000 mm	max. 330 mm	35950 kg	800 — 1000 m ² / h



	A	B	C	D
W 210 XP	2.500	850	1.300	2.000

Dati tecnici:

	Fresatrice W 210 XP
Larghezza fresatura	2000 mm
Profondità di fresatura	max. 330 mm
Fresa	
Scarto tra le linee di taglio	15 / 18 mm
Numero di denti	148 pezzi
Capacità	
Diesel	1220 l
Acqua	3350l
Peso	
Peso netto	26500 kg
Peso al funzionamento	35950 kg
Sagoma di lavoro	
Con tetto (L x B x H)	15.140 x 2.500 x 4.020 m
Sagoma al trasporto	
Macchina con nastro pieghevole (L x B x H)	12.950 X 2.500 X 4.020 m
Equipaggiamenti speciali	
Livellamento	Ultrasuoni (Sonic-ski & multiplex)
Equipaggiamento diga / forte pendenza	Sistema-3D (Selsyn-Sensor)
	Laser